

26052026-2.0



**ПАСПОРТ
ФАСАДНЫЕ ПОДЪЕМНИКИ
СЕРИЙ
ZLP-630 / ZLP-800 / ZLP-1000
PRO**



**При передаче фасадного подъемника другому владельцу или сдаче платформы в аренду с передачей функций владельца вместе с фасадным подъемником должен быть передан настоящий паспорт и инструкция по эксплуатации.*



ВНИМАНИЮ ВЛАДЕЛЬЦА ПОДЪЕМНИКА!

1. Паспорт должен постоянно находиться у владельца или в организации, получившей подвесную рабочую платформу (далее люлька/подъемник) в аренду вместе с функциями владельца.
2. Подъемник фасадный регистрируется в территориальном органе Ростехнадзора.
3. При проведении ремонта организация, выполнявшая этот ремонт, должна отразить в паспорте сведения о характере ремонта или замене элементов подъемника.
4. При передаче подъемника другому владельцу вместе с ним передается настоящий паспорт.
5. Для безопасной эксплуатации подъемника должны, безусловно, выполняться следующие дополнительные организационно-технические мероприятия:
 - 5.1. Работа подъемника при температуре ниже минус 20°C запрещена.
 - 5.2. Инженерно-технический работник по надзору за безопасной эксплуатацией подъемника должен провести дополнительный инструктаж машинистов подъемника и обслуживающего персонала с записью в вахтенном журнале.
 - 5.3. Приказом по предприятию, эксплуатирующему подъемник, должен быть назначен ответственный за измерение температуры, соблюдение температурного режима и измерение скорости ветра.
 - 5.4. При достижении температуры ниже минус 20°C работа подъемника должна быть прекращена. После повышения температуры письменное разрешение на пуск подъемника в работу должно выдаваться инженерно-техническим работником по надзору за безопасной эксплуатацией подъемника, после личного осмотра, с записью в вахтенном журнале подъемника;
 - 5.5. В случае, когда подъемник находился при температуре ниже минус 40°C и после повышения температуры, письменное разрешение на пуск подъемника в работу должно выдаваться после его обследования специализированной организацией.
 - 5.6. При превышении скорости ветра рабочего состояния (более 8,3 м/с) работа подъемника должна быть прекращена, а кабина опущена на землю.
 - 5.7. При напряжении в сети от 342 до 361 В, температуре окружающей среды выше 35°C, уровне более 1000 м относительного уровня моря грузоподъемность подъемника должна быть снижена на 20%.
 - 5.8. Фактическая комплектация и (или) конструкция люлек может быть отличной от указанной в настоящем паспорте.



Оглавление

Рисунок 1: Фасад подвесной рабочей платформы.....	4
Рисунок 2: Профиль электрической рабочей платформы	4
ЧАСТЬ I	6
1. ОБЩИЕ СВЕДЕНИЯ	6
ОСНОВНЫЕ ТЕХНИЧЕСКИЕ ДАННЫЕ И ХАРАКТЕРИСТИКИ	7
2. 1. Общие сведения	7
2. 2. Таблица расчета вылета консолей и грузоподъемности	7
ТЕХНИЧЕСКИЕ ДАННЫЕ И ХАРАКТЕРИСТИКИ СБОРОЧНЫХ УЗЛОВ	8
3.1 Характеристики стальных канатов.....	8
3.2 Электродвигатели.....	8
3.4 Концевые выключатели	9
3.5 Прочие предохранительные устройства	9
Данные о металле основных элементов металлоконструкций	9
Схема электрическая принципиальная	10
4. СВИДЕТЕЛЬСТВО О ПРИЕМКЕ.....	11
5. Сведения о месте нахождения подъемника.....	12
Сведения о ремонте металлоконструкций и замене механизмов, канатов	17
Сведения о ремонте металлоконструкций и замене механизмов, канатов	18
Сведения о ремонте металлоконструкций и замене механизмов, канатов	19
Сведения о ремонте металлоконструкций и замене механизмов, канатов	20
РЕГИСТРАЦИЯ.....	36



Рисунок 1: Фасад подвесной рабочей платформы

1 – Отвес; 2 – Основание платформы; 3 – Лебёдка; 4 – Ловитель; 5 – Концевой выключатель; 6 – Подъемный канат; 7 – Палец, шайба, шплинт I (Ø16x140); 8 – Палец, шайба, шплинт III (Ø16x140); 9 – Палец, шайба, шплинт IV (Ø12x60); 10 – Кольцо каната; 11 – Втулка; 12 – Верхний ограничитель движения; 13 – Предохранительный канат; 14 – Ограждение; 15 – Электрический щит управления

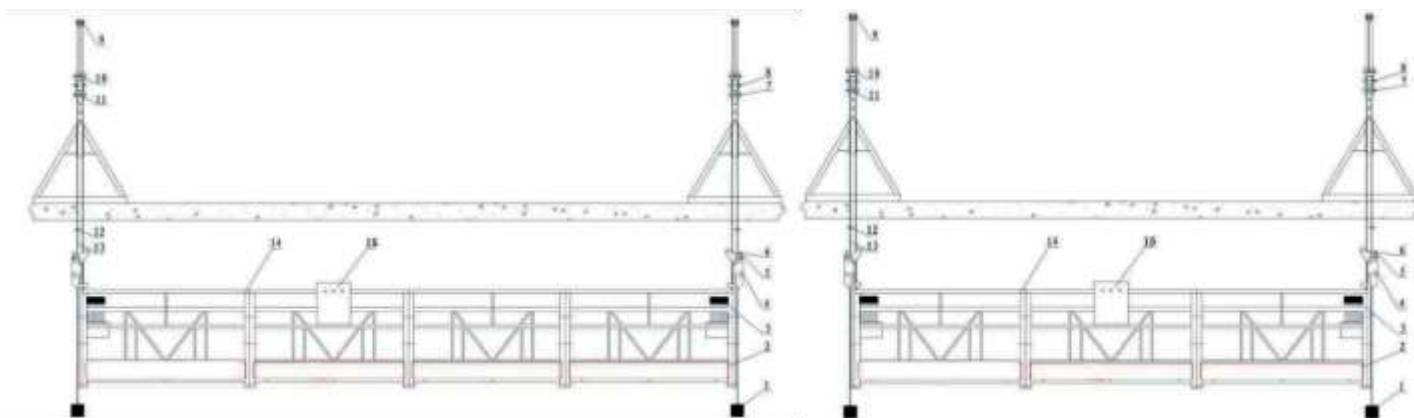

Рисунок 2: Профиль электрической рабочей платформы

16 – Основание платформы; 17 – Боковое ограждение; 18 – Верхняя опора; 19 – Передняя балка; 20 – Палец, шайба, шплинт V (Ø16x140); 21 – Передняя опора; 22 – Передняя стойка; 23 – Контргруз; 24 – Задняя стойка; 25 – Задняя опора; 26 – Задняя балка; 27 – Средняя балка; 28 – Армированный стальной трос; 29 – Канатный зажим; 30 – Талреп; 31 – Зацеп; 32 – Палец, шайба, шплинт (Ø16x120)

ЕВРАЗИЙСКИЙ ЭКОНОМИЧЕСКИЙ СОЮЗ

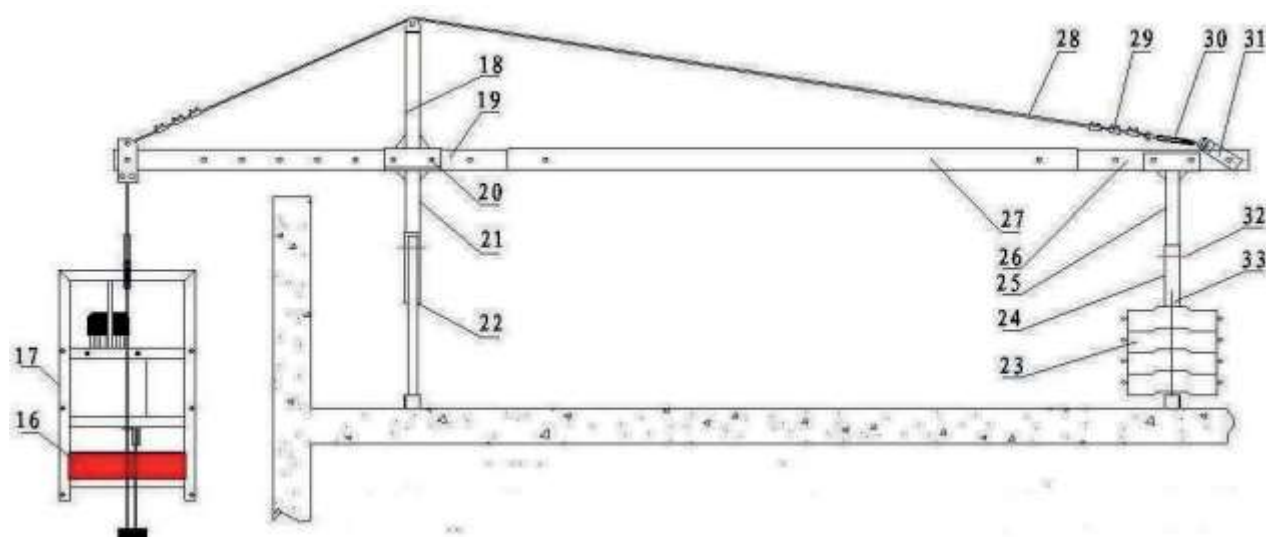

СЕРТИФИКАТ СООТВЕТСТВИЯ

№ ЕАЭС RU C-CN.HB73.B.01355/23

Серия RU № 0474347

ОРГАН ПО СЕРТИФИКАЦИИ Орган по сертификации Общества с ограниченной ответственностью "Стройтехэксперт". Место нахождения: 111024, РОССИЯ, город Москва, улица Энтузиастов 2-я, дом 5, этаж 3, помещение V, комната 20 (рм 2). Адрес места осуществления деятельности: 127411, РОССИЯ, город Москва, Дмитровское шоссе, дом 157, строение 9, офис С, этаж 02, помещение 92-045. Уникальный номер записи об аккредитации в реестре аккредитованных лиц: RA.RU.11HB73. Дата решения об аккредитации: 29.04.2020. Телефон/факс: +7 (926) 125-98-01, адрес электронной почты: expert.stroyteh@gmail.com

ЗАЯВИТЕЛЬ ОБЩЕСТВО С ОГРАНИЧЕННОЙ ОТВЕТСТВЕННОСТЬЮ ТОРГОВЫЙ ДОМ "ТОР"
Место нахождения (адрес юридического лица) и адрес места осуществления деятельности: 630099, Россия, Новосибирская область, г Новосибирск, ул Чаплыгина, Злд. 2/1, Офис 503
Основной государственный регистрационный номер 1155476103903.
Телефон: +79146597959 Адрес электронной почты: company@gkrem.ru

ИЗГОТОВИТЕЛЬ Shandong Luwang Machinery Equipment Co., LTD.
Место нахождения (адрес юридического лица) и адрес места осуществления деятельности по изготовлению продукции: Китай, South head of Taishan Road, Economic Development Zone, Ningjin County, Dezhou City, Shandong Province

ПРОДУКЦИЯ Подъемник фасадный, маркировка TOR INDUSTRIES, модели ZLP300, ZLP500, ZLP630, ZLP800, ZLP100.
Серийный выпуск

КОД ТН ВЭД ЕАЭС 8428108000

СООТВЕТСТВУЕТ ТРЕБОВАНИЯМ

Технического регламента Таможенного союза "О безопасности машин и оборудования" (ТР ТС 010/2011)

СЕРТИФИКАТ СООТВЕТСТВИЯ ВЫДАН НА ОСНОВАНИИ Протокола испытаний № 2023/11/13 от 14.11.2023 года, выданного Испытательной лабораторией лифтов ООО "Центр испытаний и сертификации" (уникальный номер записи об аккредитации в реестре аккредитованных лиц РОСС RU.0001.27/JX39)
Акта анализа состояния производства №20231101-04/ТРТС/РА от 01.11.2023, выданного ОС ООО "Стройтехэксперт" (уникальный номер записи об аккредитации в реестре аккредитованных лиц RA.RU.11HB73) эксперт, подписавший акт анализа состояния производства - Алексеевский Сергей Александрович
Схема сертификации: 1с

ДОПОЛНИТЕЛЬНАЯ ИНФОРМАЦИЯ ГОСТ 12.2.003-91 "Система стандартов безопасности труда. Оборудование производственное. Общие требования безопасности" раздел 2. Условия и сроки хранения (службы, годности) указаны в прилагаемой к продукции товаросопроводительной и/или эксплуатационной документации. Сертификат соответствия распространяется на продукцию, изготовленную с даты изготовления отобранных образцов (дроб) продукции, прошедших исследования (испытания) и измерения, указанные в акте(ах) отбора. №20231101-04/ТРТС/ОТБ от 01.11.2023 г. Место изготовления уполномоченного лица № 190723 от 19.07.2023 г.

СРОК ДЕЙСТВИЯ С 14.11.2023

ПО 13.11.2028

ВКЛЮЧИТЕЛЬНО



Руководитель (уполномоченное лицо) органа по сертификации

Эксперт (эксперт-аудитор) (эксперты (эксперты-аудиторы))

Иванов
(подпись)

Баранова
(подпись)



Шеленков Сергей Евгеньевич
(Ф.И.О.)

Баранова Ольга Евгеньевна
(Ф.И.О.)



Сертификат соответствия ЕАЭС RUC-CN.HB73.B.01355/23 от 14.11.2023г.

Разрешение на применение
(изготовление)
№ _____ От "
_____ " _____ 20__ г.

(Наименование и адрес органа
Ростехнадзора, выдавшего
разрешение)

ЧАСТЬ I

1. ОБЩИЕ СВЕДЕНИЯ

1.1.	Изготовитель и его адрес	Shandong Luwang Machinery Equipment Co., LTD.
1.2.	Тип подъемника	Двухподвесной
1.3.	Индекс	ZLP-630, ZLP-800, ZLP-1000
1.4.	Заводской номер	
1.5.	Дата изготовления	20 г.
1.6.	Тип привода	Электрический
1.7.	Окружающая среда, в которой может эксплуатироваться подъемник:	
	температура воздуха в районе установки, °С	от минус 20 до плюс 40
	относительная влажность при температуре 25 °, не более, %	90
	скорость ветра рабочего состояния на высоте 10 м, не более, м/с	8,3
	взрывоопасность	Взрывобезопасная
	пожароопасность	Пожаробезопасная
1.8.	Основные нормативные документы, в соответствии с которыми изготовлен подъемник (ГОСТ, Правила, РД, ТУ, ИСО)	- ТУ 4835-001- 13281682-2014, Приказ Федеральной службы по экологическому, технологическому и атомному надзору от 26.11.2020 № 461 «Об утверждении федеральных норм и правил в области промышленной безопасности «Правила безопасности опасных производственных объектов, на которых используются подъемные сооружения». -ТР ТС 010/2011 «О безопасности машин и оборудования».



ОСНОВНЫЕ ТЕХНИЧЕСКИЕ ДАННЫЕ И ХАРАКТЕРИСТИКИ

2. 1. Общие сведения

Грузоподъемность максимальная, кг	500-1000
Высота подъема, м при длине подъемного каната 50 м	48
□ максимальная	150
Скорость подъема, м/мин	9,5
Тип лебедки	с канатоведущими шкивами
Тяговое усилие одной лебедки, кН	6,17
Мощность электродвигателя, кВт	1,5/1,8
Количество лебедок, шт.	2
Диаметр подъемного каната, мм	8,3/8,6
Диаметр предохранительного каната, мм	8,3/8,6
Размеры рабочей площадки — люльки, мм:	
— длина	1500-10000
— ширина	610-740
— высота ограждения с нерабочих сторон	1180-1200
— высота ограждения с фронта работ	1000-1080
Масса, кг	
Подвесная платформа (включая подъемник, предохранитель, шкаф электрического управления и т.д.)	335-529 344-460
— Подвесной механизм;	900-1200
— Противовес	

2. 2. Таблица расчета вылета консолей и грузоподъемности

Модель	Противовес G , кг	Высота подъема, м	Расстояние от оси передней стойки до канатов - a	Расстояние между осями передней и задней стоек - b	Грузоподъемность, кг
					Люлька из стали
ZLP1000	1200	100	1.3	4.6	1000
			1.5	4.6	950
			1.7	4.4	710
		120	1.3	4.6	1000
			1.5	4.6	930
			1.7	4.4	690
		150	1.3	4.6	1000
			1.5	4.6	890
			1.7	4.4	650
ZLP800	1000	100	1.3	4.6	800
			1.5	4.6	800
			1.7	4.4	580
		120	1.3	4.6	800
			1.5	4.6	800
			1.7	4.4	560
		150	1.3	4.6	800
			1.5	4.6	800
			1.7	4.4	520
ZLP630	900	100	1.3	4.6	630
			1.5	4.6	630



Модель	Противовес G , кг	Высота подъема, м	Расстояние от оси передней стойки до канатов - a	Расстояние между осями передней и задней стоек - b	Грузоподъемность, кг
					Люлька из стали
	120		1.7	4.4	480
			1.3	4.6	630
			1.5	4.6	630
			1.7	4.4	450
	150		1.3	4.6	630
			1.5	4.6	630
			1.7	4.4	420

При напряжении в сети от 342 до 361 В, температуре окружающей среды выше 35°C, уровне более 1000 м относительного уровня моря грузоподъемность подъемника должна быть снижена на 20%.

ТЕХНИЧЕСКИЕ ДАННЫЕ И ХАРАКТЕРИСТИКИ СБОРОЧНЫХ УЗЛОВ

3.1 Характеристики стальных канатов

Назначение каната	Назначение		
	Подъемный	Предохранительный	Оттяжка
Конструкция каната и обозначение	Специальный канат Тип $\varnothing 8.3 \text{ mm}/8.6 \text{ mm}$		
Диаметр, мм	8,3/8,6	8,3/8,6	8,3/8,6
Длина, м	95-100	95-100	8,0
Временное сопротивление проволок разрыву, Н/мм ²	2160	2160	2160
Разрывное усилие каната в целом, Н	68500	68500	68500
Расчетное натяжение каната, Н	7460	7460	7460
Покрытие поверхности проволоки	оцинков.	оцинков.	оцинков.
Коэффициент запаса прочности			
– по ПБ 10-518-02	9	9	9
– фактически	9,2	9,2	9,2

3.2 Электродвигатели

Тип и условное обозначение	YEJ90L-4
Количество приводов	2
Род тока	Переменный 3-х фазный
Напряжение, В	380
Номинальный ток, А	3,7/4,4
Частота, Гц	50
Номинальная мощность, кВт	1,5/1,8
Частота вращения, об/мин	1420/1400
ПВ, % за 10 мин	15
Исполнение (нормальное, влагозащитное, взрывозащитное, пожарозащитное)	Влагозащитное
Степень защиты	IP55/IP44



3.3 Тормоза

Тип тормоза	дисковый	центробежный
Тип привода	электромагнитный	пружинный
Диаметр тормозного шкива (средний диаметр тормозного диска), мм	150	70
Количество тормозов на механизм	1	1
Коэффициент запаса торможения	2,0	–
Привод тормоза:		
– тип	электромагнит	колодочный
– тормозной момент, Нм	15	4,4
– ход исполнительного органа, мм	0,5	1,2
Путь торможения, мм	100	–

3.4 Концевые выключатели

Тип (рычажный, шпindelный и т.п.)	рычажный
Место установки	кронштейн на ловителе
Количество	2
Обозначение по принципиальной электрической схеме	SL1, SL2

3.5 Прочие предохранительные устройства

Ловители

Тип, модель	CST30/LSB30II
Конструкция	Захват предохранительного каната при обрыве подъемного
Путь торможения	не более 100 мм
Угол наклона люльки, при которой срабатывает ловитель	3° ÷ 8°

3.6 Устройство контроля трёхфазного напряжения

Поз. на схеме	Наименование	Обозначение
KM1,2,3	Коммутатор	CJX1-22/22 36 В

Данные о металле основных элементов металлоконструкций

Наименование узлов	Вид, толщина металлопроката, стандарт	Марка, категория, группа, класс прочности материала	Стандарт на марку материала	Номер сертификата
Люлька	Труба 40×40-60×1,3-2,0 GB/T3092-93	Q235B	GB700-88	83232934
	Труба 40×40-60×1,3-2,0 GB/T3092-93	Q235B	GB700-88	83235673
	Труба 25×25×1,0 GB/T3092-93	Q235B	GB700-88	
	Труба 40×50-60×2,0 GB/T3092-93	Q235B	GB700-88	83233132
	Лист =1,5-2,0	SS400	GB709-81	0178768
Штанга консоли	Передняя, задняя часть: Труба 80×80×3,5/86×86×4,0 GB/T3092-93	Q235B	GB700-88	83239524



Наименование узлов	Вид, толщина металлопроката, стандарт	Марка, категория, группа, класс прочности материала	Стандарт на марку материала	Номер сертификата
	Средняя часть: Труба 70×70×3,5/75×75×4,0 GB/T3092-93	Q235B	GB700-88	83239528

Схема электрическая принципиальная

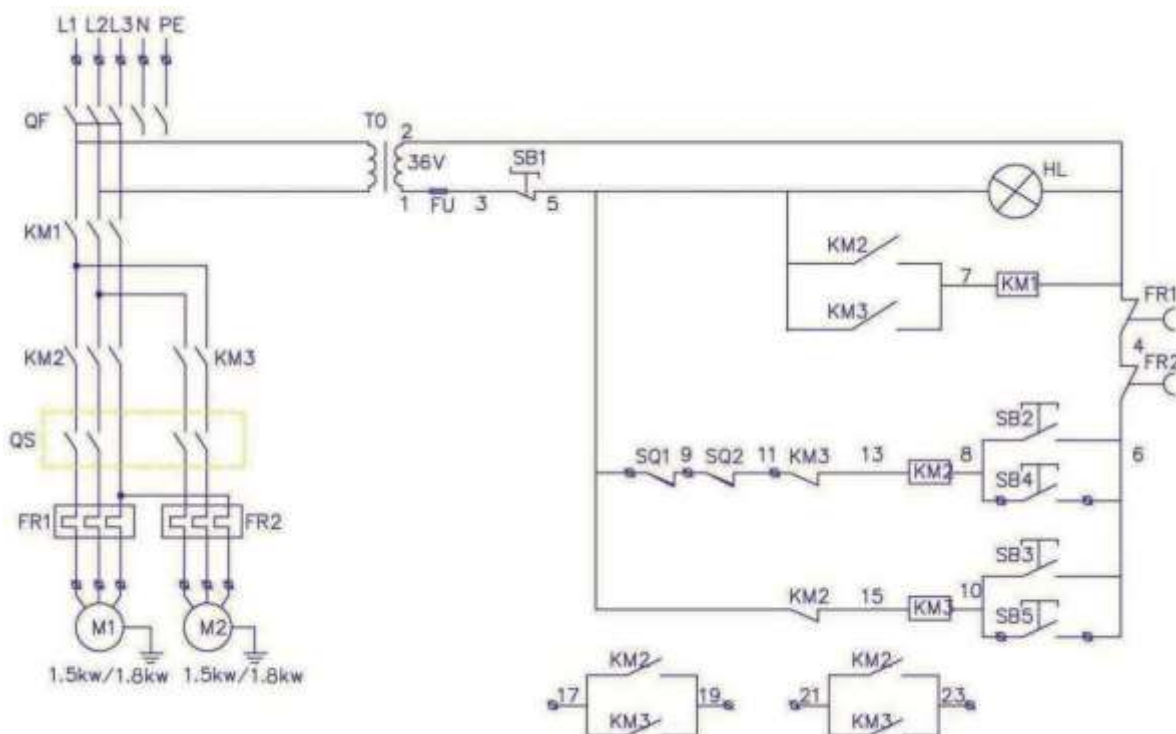

Поз. на схеме	Наименование	Спецификация	Примечания
KM1,2,3	Коммутатор	F4-20	
QF	Прерыватель при утечке мощности	DZ47LE-32	3-фазный, 5-проводный
TO	Трансформатор для цепей управления	BK-50	
FR	Реле перегрева	JR36-20/6.8~11A	
QS	Коммутатор	LW5D-16	
SB4,5	Кнопка управления	COB 61	
SB2,3	Кнопка управления	NP2	
SB1	Кнопка аварийного останова	NP2	
HL	Индикатор питания	AD16-22D/S	
SQ1,2	Концевой выключатель (или выключатель перемещения)	YBLX-19/001	
FU	Плавкий предохранитель	2A	



4. СВИДЕТЕЛЬСТВО О ПРИЕМКЕ

Подъемник строительный фасадный ZLP _____

Заводской номер _____

Изготовлен и соответствует с требованиями

- ТР ТС 010/2011 «О безопасности машин и оборудования».
- Приказ Федеральной службы по экологическому, технологическому и атомному надзору от 26 ноября 2020 г. № 461 "Об утверждении федеральных норм и правил в области промышленной безопасности "Правила безопасности опасных производственных объектов, на которых используются подъемные сооружения", признан годным к эксплуатации с указанными в паспорте параметрами.

Гарантийный срок 12 месяцев.

Срок службы в паспортном режиме 10 (десять) лет.

Место печати

Главный инженер завода

_____ (подпись)

Начальник отдела технического контроля

_____ (подпись)



РЕГИСТРАЦИЯ

Подъемник зарегистрирован за № _____

(наименование регистрирующего органа)

В паспорте пронумеровано _____ страниц и
прошнуровано всего _ _____ листов, в том числе
чертежей на _____ листах

М.П.

(подпись, должность, фамилия, инициалы регистрирующего лица)

(дата)